

**УСЛОВНЫЕ ОБОЗНАЧЕНИЯ**

- Границы территории, для которой разрабатывается проект планировки
- Красные линии в соответствии с исходными данными
- Границы земельных кадастровых участков по данным Росреестра
- Границы зон размещения объектов капитального строительства:**
  - Жилого назначения:
    - жилой застройки средней этажности (5-8 эт.)
    - многоэтажной жилой застройки (свыше 8 эт.)
  - Общественно-делового назначения - религиозных объектов
  - Инженерной и транспортной инфраструктуры (за исключением линейных объектов)
  - объектов коммунальной (инженерной) инфраструктуры
  - Коммунальной (инженерной) и транспортной инфраструктуры, линейные объекты
  - Дороги, улицы, проезды
  - Водопроводные сети и водоводы
  - Канализационные сети
  - Линии электропередач высокого / низкого напряжения
  - Газовые сети
  - Тепловые сети
- Границы зон с особыми условиями использования территорий**
  - Охранные зоны коммунальных (инженерных) сетей и сооружений
  - Водоохранная зона реки Преголя
- Границы зон размещения объектов и территорий иного назначения**
  - благоустройство территорий объектов жилой застройки, объектов общественно-делового назначения
  - Территории, разрешённое использование которых не установлено

Схема раскладки листов чертежа

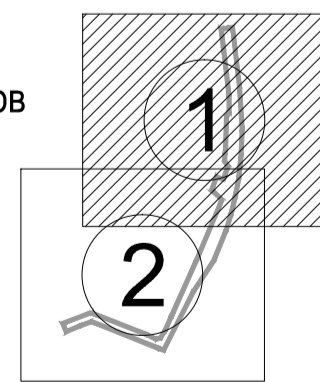

					Заказчик: Администрация городского округа "Город Калининград"				
					Проект планировки территории с проектом межевания в его составе в границах ул. Генерала Павлова в Московском районе, предусматривающий размещение линейного объекта				
Изм.	Колуч.	Лист	Подп.	Дата	Проект планировки территории (материалы по обоснованию)	Стадия	Лист	Листов	ООО "Центр инженерных изысканий"
Руковод.	Кабаев	Д.С.				ППТ	3(1)	7	
Исп.						Схема использования и состояния территории в период подготовки проекта планировки (опорный план) М:1:1000			
Н.контроль					Копировал			Формат А1	

Сопровождено  
Имя, № подл.  
Подл. и дата  
Взам. инв. №