

### УСЛОВНЫЕ ОБОЗНАЧЕНИЯ

- Границы территории, для которой разрабатывается проект планировки
  - Красные линии в соответствии с исходными данными
  - Границы земельных кадастровых участков по данным Росреестра
- Границы зон размещения объектов капитального строительства:**
- Существующий, по данным Росреестра / Существующий, по фактическому использованию
- Жилого назначения:**
- жилой застройки средней этажности (5-8 эт.)
  - многоэтажной жилой застройки (свыше 8 эт.)
- Общественно-делового назначения:**
- общественно-делового назначения - религиозных объектов
  - Инженерной и транспортной инфраструктуры (за исключением линейных объектов)
  - объектов коммунальной (инженерной) инфраструктуры
  - Коммунальной (инженерной) и транспортной инфраструктуры, линейные объекты
- Дороги, улицы, проезды
  - Водопроводные сети и водоводы
  - Канализационные сети
  - Линии электропередач высокого / низкого напряжения
  - Газовые сети
  - Тепловые сети
- Границы зон с особыми условиями использования территорий**
- Охранные зоны коммунальных (инженерных) сетей и сооружений
  - Водоохранная зона реки Преголя
- Границы зон размещения объектов и территорий иного назначения**
- благоустройство территорий объектов жилой застройки, объектов общественно-делового назначения
  - Территории, разрешённое использование которых не установлено

Схема раскладки листов чертежа

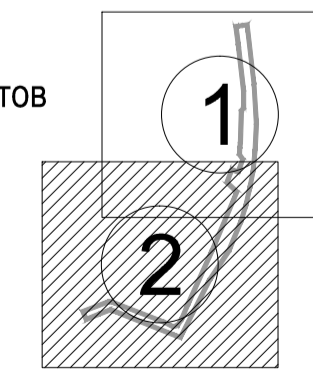

Согласовано

Имя, № подл. / Подп. и дата / Взам. инв. № / Инв. № подл.

Заказчик: Администрация городского округа "Город Калининград"						
Проект планировки территории с проектом межевания в его составе в границах ул. Генерала Павлова в Московском районе, предусматривающий размещение линейного объекта						
Изм.	Колуч.	Лист	№док.	Подп.	Дата	
Рубков	Кабаев	Д.С.				
Исп.	Проект планировки территории (материалы по обоснованию)			Стадия	Лист	Листов
Н.Контроль	Схема использования и состояния территории в период подготовки проекта планировки (опорный план) М1:1000			ППТ	3(2)	7
Копировал				ООО "Центр инженерных изысканий"		Формат А1