

# ЛЕНГИПРОТРАНС

АКЦИОНЕРНОЕ ОБЩЕСТВО ПО ИЗЫСКАНИЯМ И ПРОЕКТИРОВАНИЮ  
ОБЪЕКТОВ ТРАНСПОРТНОГО СТРОИТЕЛЬСТВА

## ИЗМЕНЕНИЯ В ДОКУМЕНТАЦИЮ ПО ПЛАНИРОВКЕ ТЕРРИТОРИИ ЛИНЕЙНОГО ОБЪЕКТА

«РЕКОНСТРУКЦИЯ РАЗВОДНОГО МОСТА ЧЕРЕЗ РЕКУ ПРЕГОЛЬ  
НА УЧАСТКЕ КАЛИНИНГРАД - СОВЕТСК КАЛИНИНГРАДСКОЙ  
ЖЕЛЕЗНОЙ ДОРОГИ»

### Обоснование внесения изменений

9473/52-017

Главный инженер

Главный инженер проекта

Начальник отдела



А.Е. Тимошин

Е.И. Язловицкая

П.В. Петухов

2022

Взам. инв. №	
Подп. и дата	
Инв. № подл.	

**Открытое акционерное общество  
по проектированию строительства мостов  
«Институт Гипростроймост»**

СОГЛАСОВАНО

Главный инженер проекта  
АО «Ленгипротранс»

 Е.И. Язловицкая

« 27 » мая 2022 г.

**Изменения в документацию по планировке территории  
линейного объекта  
«Реконструкция разводного моста через реку Преголь на участке  
Калининград-Советск Калининградской железной дороги»**

**ЭТАП 1. ЖЕЛЕЗНОДОРОЖНЫЙ МОСТ И ПОДХОДЫ К НЕМУ**

**Обоснование внесения изменений**

**1/34ЦУКС/0640/ПИР/СГТП/ИРД-ППМТ**

Главный инженер —  
первый вице-президент

Начальник отдела



27.05.2022г.

А.В. Батурин

27.05.2022г.

И.В. Петин

2022

Согласовано:				
Взам. инв. №				
Подп. и дата				
Инв. № подл.				

## ОГЛАВЛЕНИЕ

<b>1 ГРАФИЧЕСКАЯ ЧАСТЬ .....</b>	<b>2</b>
<b>2 ПОЯСНИТЕЛЬНАЯ ЗАПИСКА .....</b>	<b>8</b>
2.1 Изменения, внесенные в проект планировки территории.....	10
2.1.1 Изменение границ планируемых элементов планировочной структуры .....	10
2.1.2 Изменение наименования, местоположения, основных характеристик (категория, протяженность, проектная мощность, пропускная способность, грузонапряженность, интенсивность движения) и назначения планируемых для размещения линейных объектов, а также предельных параметров разрешенного строительства, реконструкции объектов капитального строительства, входящих в состав линейных объектов .....	10
2.2 Изменения, внесенные в проект межевания территории .....	11
2.2.1 Изменение местоположения границ образуемых и изменяемых земельных участков	11
2.2.2 Изменение перечня образуемых земельных участков, в т.ч. возможных способов их образования, и сведений о площади таких земельных участков в случае, если площадь земельного участка, полученная в результате проведения кадастровых работ, отличается от площади земельного участка, указанной в утвержденном проекте межевания территории, более чем на десять процентов .....	11
2.2.3 Изменение сведений о границах территории, в отношении которой утвержден проект межевания .....	11
2.2.4 Исправление технических ошибок (описок, опечаток) .....	12
<b>3 ПРИЛОЖЕНИЯ .....</b>	<b>13</b>

Инв. № подл.	Подп. и дата	Взам. инв. №					1/34ЦУКС/0640/ПИР/СГТП/ИРД-ППМТ1-6-ПЗ	Лист
			Изм.	Кол. уч.	Лист	№ док.		Подп.

## 1 ГРАФИЧЕСКАЯ ЧАСТЬ

Инв. № подл.	Подп. и дата	Взам. инв. №					1/34ЦУКС/0640/ПИР/СГТП/ИРД-ППМТ1-6-ПЗ	Лист
			Изм.	Кол.уч	Лист	№ док		Подп.

Внесение изменений в документацию планировки территории для размещения объекта:  
 «Реконструкция разводного моста через реку Преголь на участке Калининград - Советск Калининградской железной дороги».  
 Этап 1. Железнодорожный мост и подходы к нему  
 Обоснование внесения изменений в документацию по планировке территории  
 Масштаб 1:1000

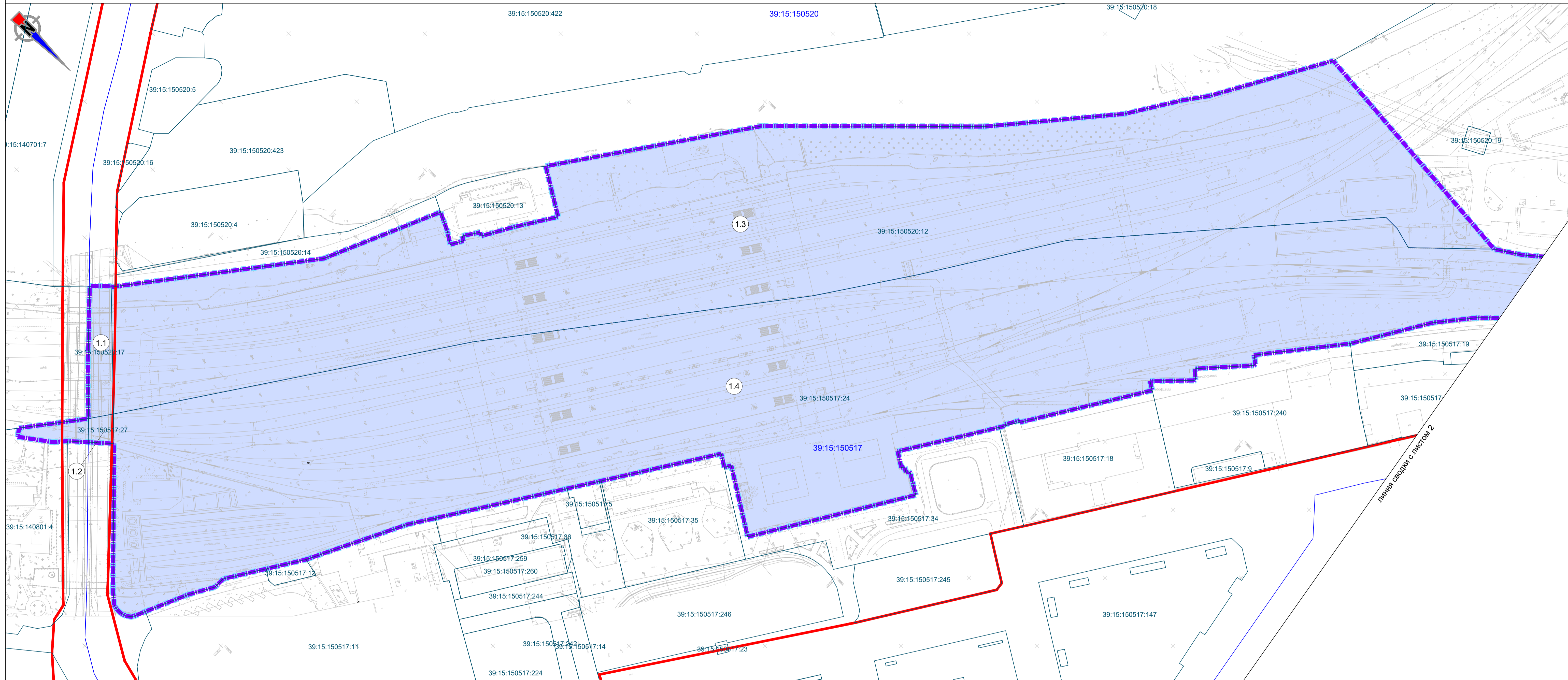

**Условные обозначения:**

- территории, в отношении которой осуществляется подготовка проекта планировки;
- границы планируемых элементов планировочной структуры (зоны планируемого размещения линейного объекта);
- границы планируемых элементов планировочной структуры (зоны планируемого размещения линейных объектов, подлежащих реконструкции в связи с изменением их местоположения);
- границы существующих земельных участков, учтенных в Едином государственном реестре недвижимости;
- границы кадастровых кварталов;
- границы образуемых земельных участков
- границы существующих элементов планировочной структуры (полосы отвода железной дороги);
- границы существующих красных линий;
- границы публичных сервитутов, подлежащих установлению
- 1.1 Условные номера земельных участков по чертежу межевания
- номера кадастровых кварталов;
- кадастровые номера земельных участков, сведения о которых содержатся в ЕГРН;

Схема расположения листов

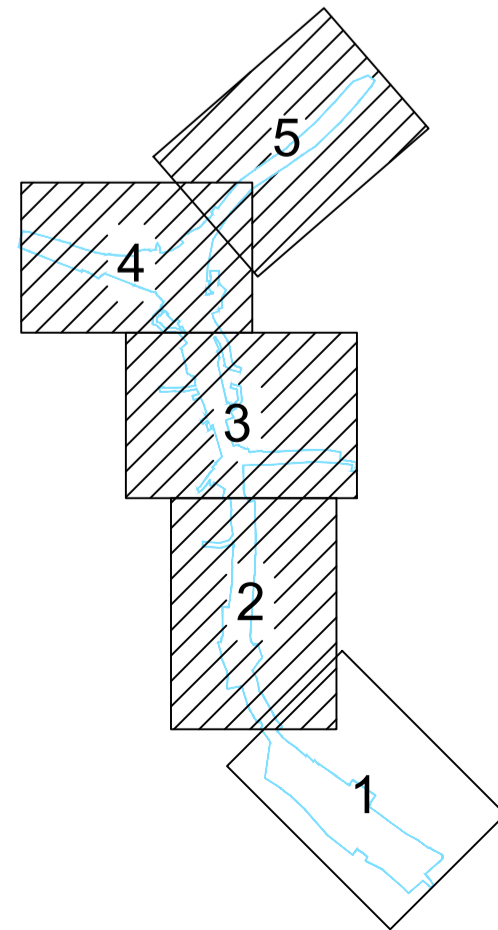

1/34ЦУКС/0640/ПИР/СГТП/ИРД-ППМТ					
Реконструкция разводного моста через реку Преголь на участке Калининград-Советск Калининградской железной дороги					
Изм.	Колуч.	Лист	Ндок.	Подп.	Дата
Разраб.	Кириллюк				27.05.22
Проверил	Шушкина				27.05.22
Нач.отд.	Петин				27.05.22
Н.контр.	Шарин				27.05.22
Изменения в документацию по планировке территории				Стадия	Лист
Изменения в документацию по планировке территории				1	5
Обоснование внесения изменений в документацию по планировке территории					

Внесение изменений в документацию планировки территории для размещения объекта:  
 «Реконструкция разводного моста через реку Преголь на участке Калининград - Советск Калининградской железной дороги».  
 Этап 1. Железнодорожный мост и подходы к нему  
 Обоснование внесения изменений в документацию по планировке территории  
 Масштаб 1:1000

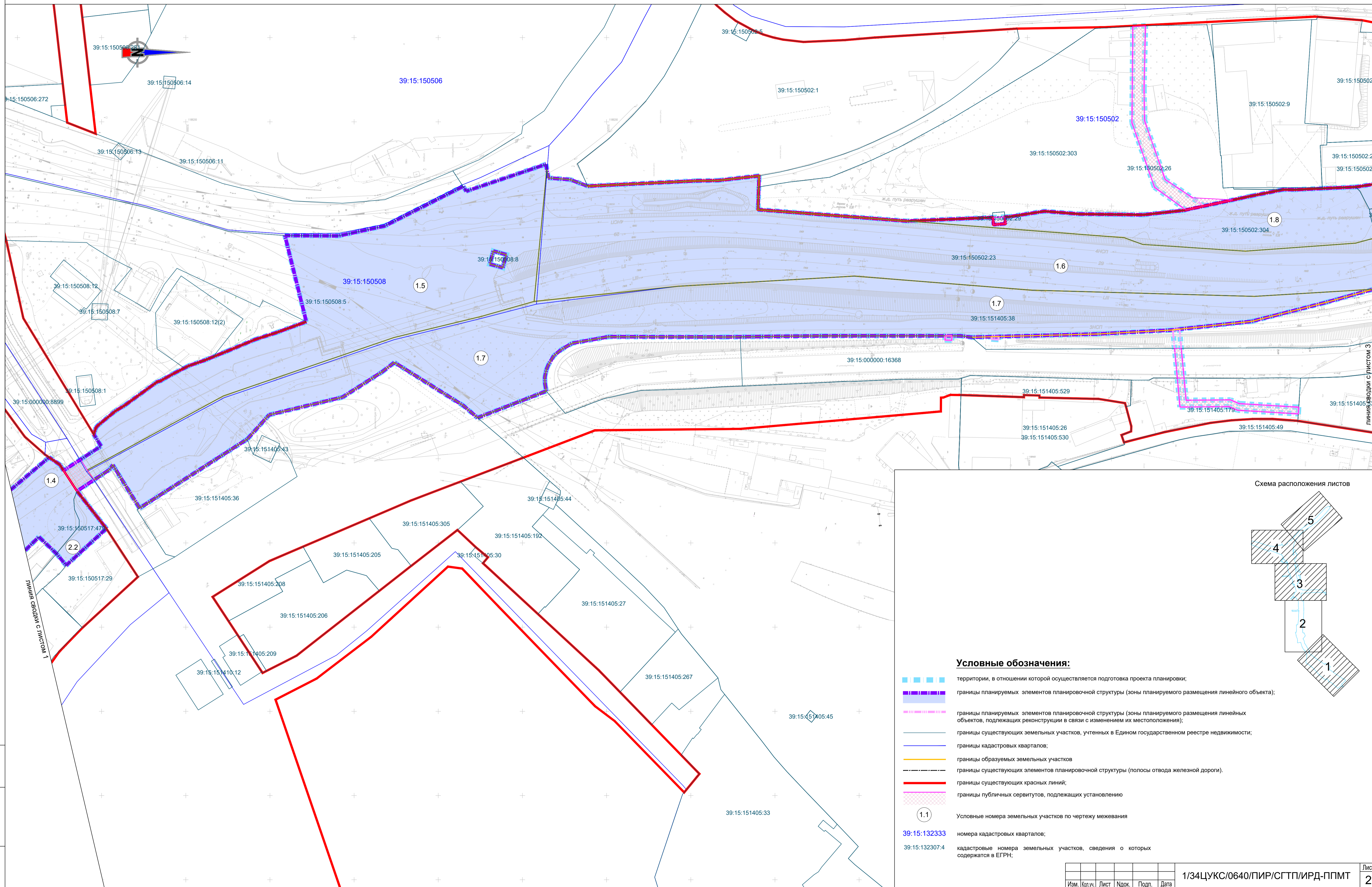

Линия раздела с листом 3

**Условные обозначения:**

- территории, в отношении которой осуществляется подготовка проекта планировки;
- границы планируемых элементов планировочной структуры (зоны планируемого размещения линейного объекта);
- границы планируемых элементов планировочной структуры (зоны планируемого размещения линейных объектов, подлежащих реконструкции в связи с изменением их местоположения);
- границы существующих земельных участков, учтенных в Едином государственном реестре недвижимости;
- границы кадастровых кварталов;
- границы образуемых земельных участков
- границы существующих элементов планировочной структуры (полосы отвода железной дороги).
- границы существующих красных линий;
- границы публичных сервитутов, подлежащих установлению

Условные номера земельных участков по чертежу межевания

**39:15:132333** номера кадастровых кварталов;

**39:15:132307:4** кадастровые номера земельных участков, сведения о которых содержатся в ЕГРН;

**Схема расположения листов**

**Формат А1**

Изм.	Коп.уч.	Лист	Подп.	Дата

1/34ЦУКС/0640/ПИР/СГТП/ИРД-ППМТ

Лист 2

Име. № подл. Подпись и дата. Взам. инв. №

Внесение изменений в документацию планировки территории для размещения объекта:  
 «Реконструкция разводного моста через реку Преголь на участке Калининград - Советск Калининградской железной дороги».  
 Этап 1. Железнодорожный мост и подходы к нему  
 Обоснование внесения изменений в документацию по планировке территории  
 Масштаб 1:1000

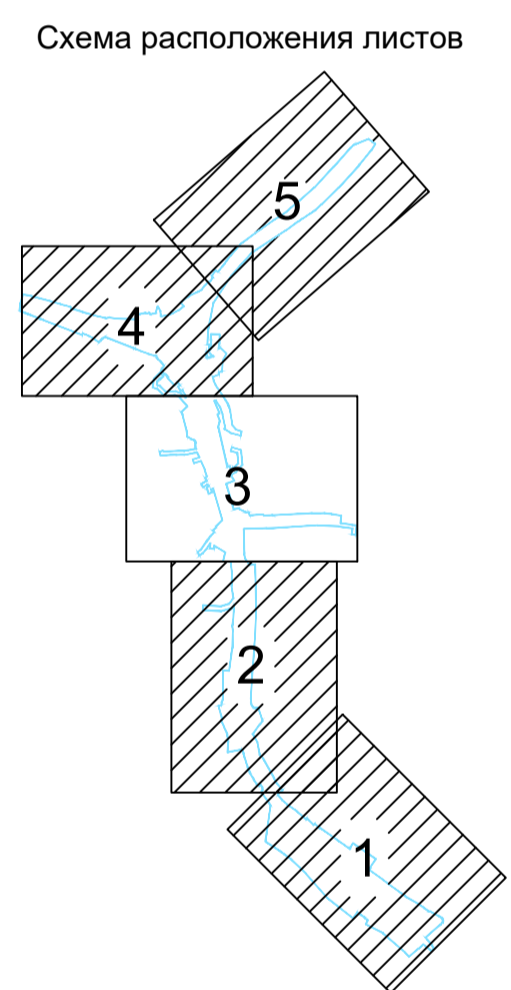
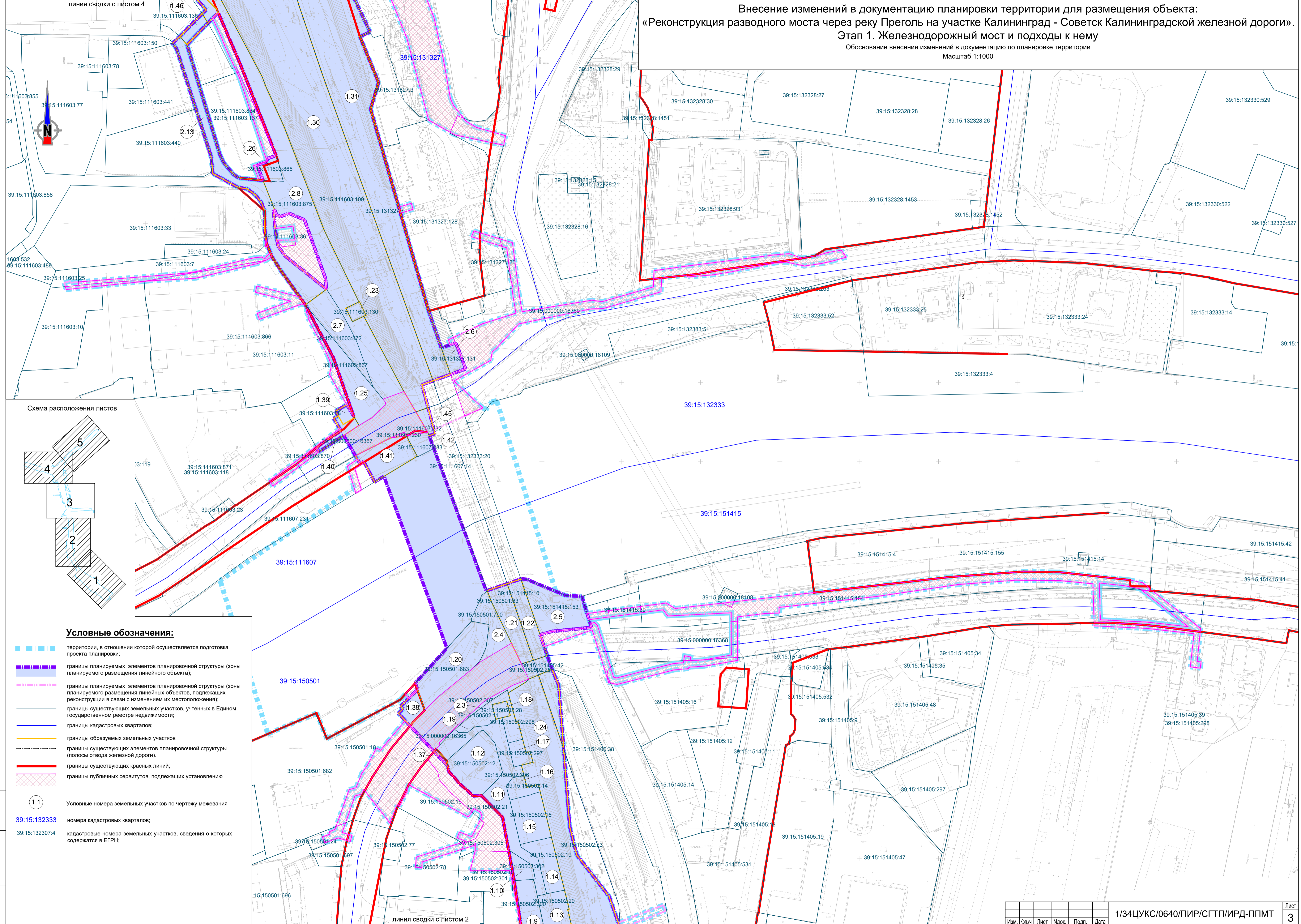

**Условные обозначения:**

- территории, в отношении которой осуществляется подготовка проекта планировки;
  - границы планируемых элементов планировочной структуры (зоны планируемого размещения линейного объекта);
  - границы планируемых элементов планировочной структуры (зоны планируемого размещения линейных объектов, подлежащих реконструкции в связи с изменением их местоположения);
  - границы существующих земельных участков, учтенных в Едином государственном реестре недвижимости;
  - границы кадастровых кварталов;
  - границы образуемых земельных участков
  - границы существующих элементов планировочной структуры (полосы отвода железной дороги);
  - границы существующих красных линий;
  - границы публичных сервитутов, подлежащих установлению
- 1.1 Условные номера земельных участков по чертежу межевания
- 39-15-132333 номера кадастровых кварталов;
- 39-15-132307.4 кадастровые номера земельных участков, сведения о которых содержатся в ЕГРН;

Внесение изменений в документацию планировки территории для размещения объекта:  
 «Реконструкция разводного моста через реку Преголь на участке Калининград - Советск Калининградской железной дороги».  
 Этап 1. Железнодорожный мост и подходы к нему

Обоснование внесения изменений в документацию по планировке территории  
 Масштаб 1:1000

линия сводки с листом 5



Схема расположения листов



**Условные обозначения:**

- территории, в отношении которой осуществляется подготовка проекта планировки;
- границы планируемых элементов планировочной структуры (зоны планируемого размещения линейного объекта);
- границы планируемых элементов планировочной структуры (зоны планируемого размещения линейных объектов, подлежащих реконструкции в связи с изменением их местоположения);
- границы существующих земельных участков, учтенных в Едином государственном реестре недвижимости;
- границы кадастровых кварталов;
- границы образуемых земельных участков
- границы существующих элементов планировочной структуры (полосы отвода железной дороги);
- границы существующих красных линий;
- границы публичных сервитутов, подлежащих установлению
- (1.1) Условные номера земельных участков по чертежу межевания
- 39:15:132333 номера кадастровых кварталов;
- 39:15:132307.4 кадастровые номера земельных участков, сведения о которых содержатся в ЕГРН;

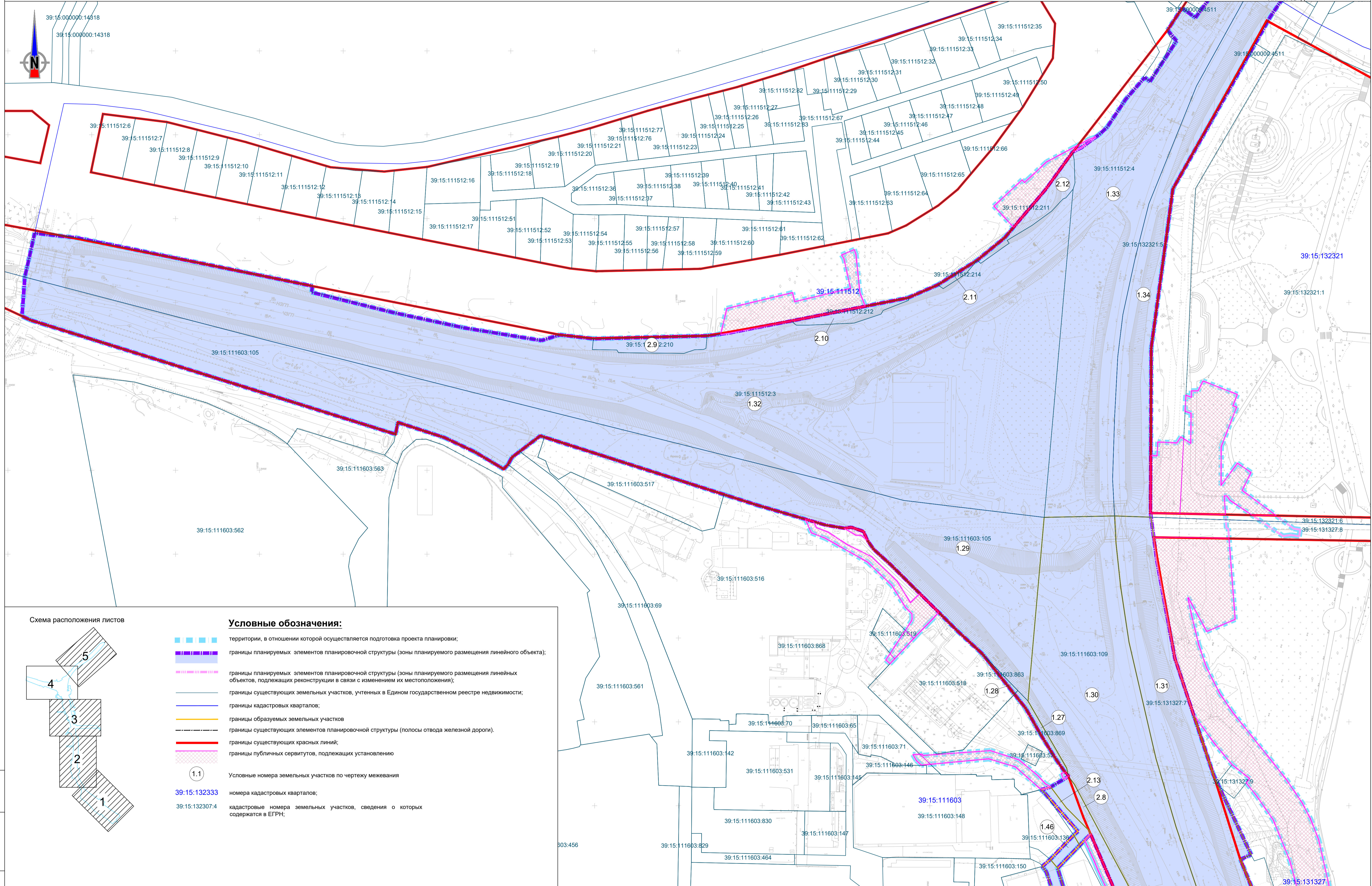
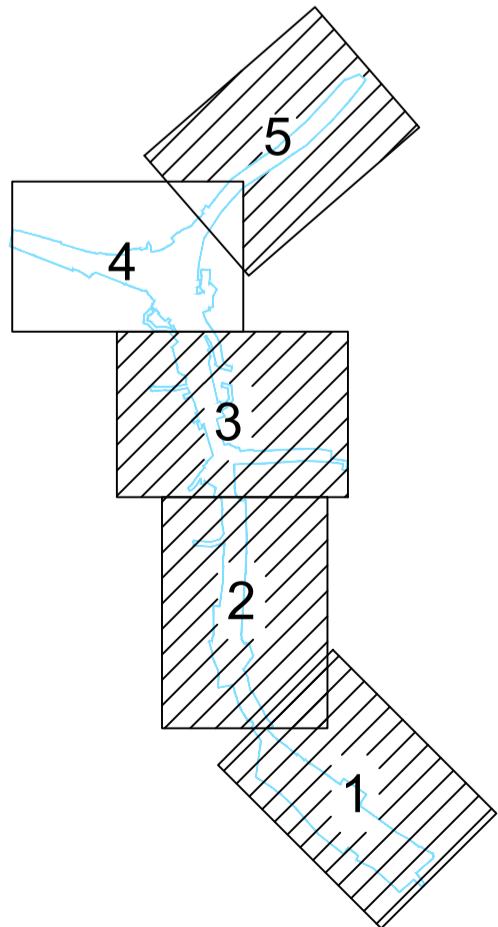
линия сводки с листом 3













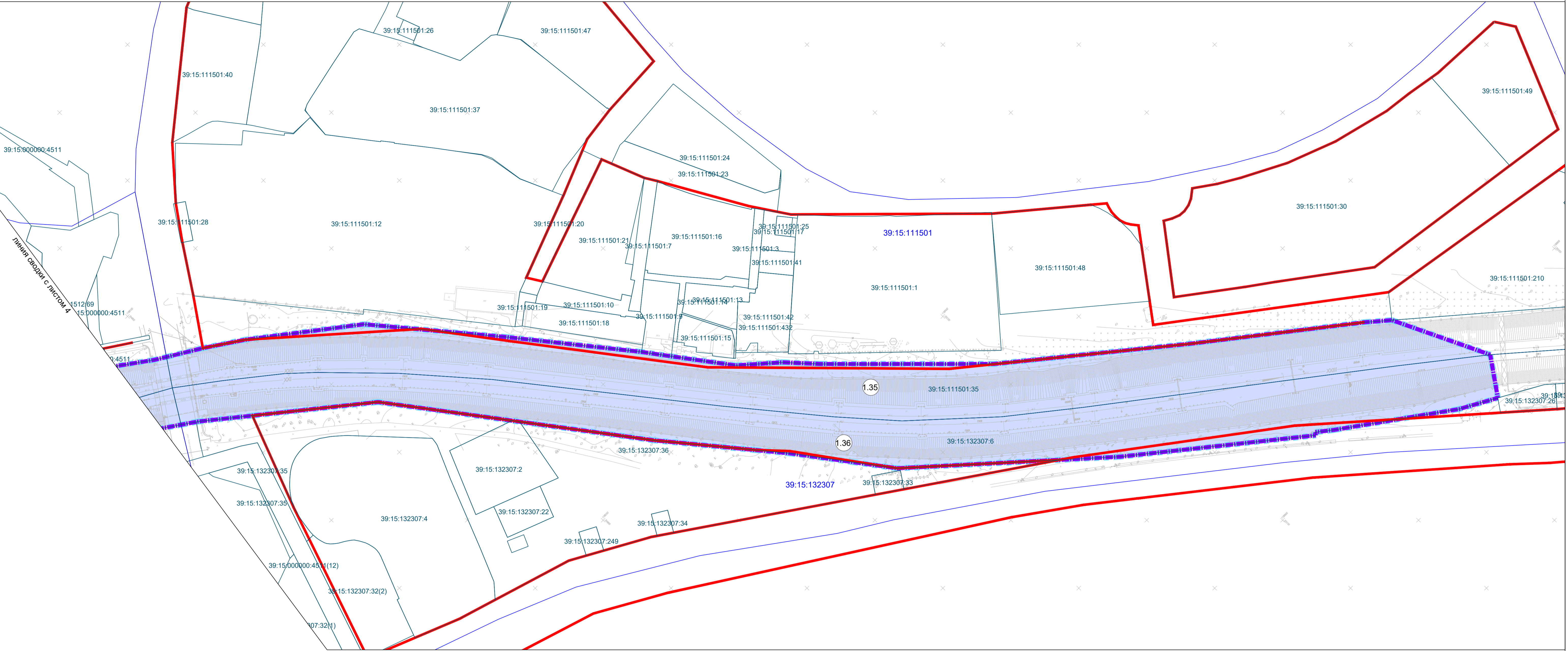
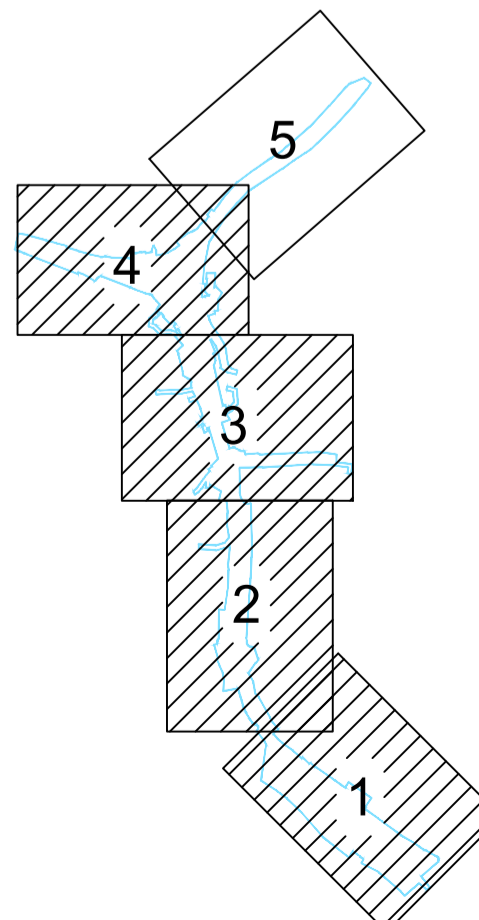



Схема расположения листов



**Условные обозначения:**

-  территории, в отношении которой осуществляется подготовка проекта планировки;
-  границы планируемых элементов планировочной структуры (зоны планируемого размещения линейного объекта);
-  границы планируемых элементов планировочной структуры (зоны планируемого размещения линейных объектов, подлежащих реконструкции в связи с изменением их местоположения);
-  границы существующих земельных участков, учтенных в Едином государственном реестре недвижимости;
-  границы кадастровых кварталов;
-  границы образуемых земельных участков
-  границы существующих элементов планировочной структуры (полосы отвода железной дороги);
-  границы существующих красных линий;
-  границы публичных сервитутов, подлежащих установлению
-  условные номера земельных участков по чертежу межевания
-  39:15:132333 номера кадастровых кварталов;
-  39:15:132307:4 кадастровые номера земельных участков, сведения о которых содержатся в ЕГРН;

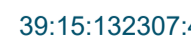
## 2 ПОЯСНИТЕЛЬНАЯ ЗАПИСКА

Внесение изменений в документацию по планировке территории объекта «Реконструкция разводного моста через реку Преголь на участке Калининград-Советск Калининградской железной дороги», утвержденную Распоряжением Федерального агентства железнодорожного транспорта от 17.09.2019 г. № ВЧ-143р, осуществляется на основании Распоряжения Филиала ОАО «РЖД» Дирекции по комплексной реконструкции железных дорог и строительству объектов железнодорожного транспорта от 30.11.2021 г. № ДКРС-279/р.

Изменения подготовлены в соответствии с Постановлением Правительства Российской Федерации от 01.10.2020 № 1591 «Об утверждении Правил внесения изменений в документацию по планировке территории, указанную в части 18 статьи 45 Градостроительного кодекса Российской Федерации, отмены такой документации или ее отдельных частей, признания отдельных частей такой документации не подлежащими применению и о внесении изменений в Правила подготовки документации по планировке территории, подготовка которой осуществляется на основании решений уполномоченных федеральных органов исполнительной власти, и принятия уполномоченными федеральными органами исполнительной власти решений об утверждении документации по планировке территории для размещения объектов федерального значения и иных объектов капитального строительства, размещение которых планируется на территориях 2 и более субъектов Российской Федерации» (далее – Постановление № 1591).

Согласно пунктам 3, 4 Постановления № 1591, а также в соответствии с заданием на внесение изменений изменения в ДПТ вносятся:

1) в проект планировки территории в целях:

- изменения границ планируемых элементов планировочной структуры;
- изменения наименования, местоположения, основных характеристик (категория, протяженность, проектная мощность, пропускная способность, грузонапряженность, интенсивность движения) и назначения планируемых для размещения линейных объектов, а также предельных параметров разрешенного строи-

Инв. № подл.	Подп. и дата	Взам. инв. №							<b>1/34ЦУКС/0640/ПИР/СГТП/ИРД-ППМТ1-6-ПЗ</b>	Лист
			Изм.	Кол.уч	Лист	№ док	Подп.	Дата		8

тельства, реконструкции объектов капитального строительства, входящих в состав линейных объектов;

- исправления технических ошибок (описок, опечаток);

2) в проект межевания территории в целях:

- изменения местоположения границ образуемых и изменяемых земельных участков;

- изменения перечня образуемых земельных участков, в т.ч. возможных способов их образования, и сведений о площади таких земельных участков в случае, если площадь земельного участка, полученная в результате проведения кадастровых работ, отличается от площади земельного участка, указанной в утвержденном проекте межевания территории, более чем на десять процентов;

- изменения сведений о границах территории, в отношении которой утвержден проект межевания, содержащих перечень координат характерных точек этих границ в системе координат, используемой для ведения Единого государственного реестра недвижимости;

- исправления технических ошибок (описок, опечаток).

Инв. № подл.	Подп. и дата	Взам. инв. №

Изм.	Кол. уч	Лист	№ док	Подп.	Дата	1/34ЦУКС/0640/ПИР/СГТП/ИРД-ППМТ1-6-ПЗ	Лист
							9

## 2.1 Изменения, внесенные в проект планировки территории

### 2.1.1 Изменение границ планируемых элементов планировочной структуры

Изменения в границы планируемых элементов планировочной структуры были внесены в связи с необходимостью дополнительного отвода земель, в соответствии с изменением проектных решений.

Измененный перечень координат характерных точек границ зон планируемого размещения объектов представлен в Разделе 2 «Положение о размещении линейных объектов».

2.1.2 Изменение наименования, местоположения, основных характеристик (категория, протяженность, проектная мощность, пропускная способность, грузонапряженность, интенсивность движения) и назначения планируемых для размещения линейных объектов, а также предельных параметров разрешенного строительства, реконструкции объектов капитального строительства, входящих в состав линейных объектов

Изменения в основные характеристики объекта представлены в Разделе 2 «Положение о размещении линейных объектов»

### 2.1.3 Исправление технических ошибок (описок, опечаток)

Внесение изменений в Материалы по обоснованию проекта планировки территории осуществляются с целью взаимоувязки и пояснения предоставляемых в Основной части проекта планировки территории сведений.

Инв. № подл.	Подп. и дата	Взам. инв. №					1/34ЦУКС/0640/ПИР/СГТП/ИРД-ППМТ1-6-ПЗ	Лист
			Изм.	Кол.уч	Лист	№ док		Подп.

## 2.2 Изменения, внесенные в проект межевания территории

### 2.2.1 Изменение местоположения границ образуемых и изменяемых земельных участков

Изменения в местоположение границ образуемых и изменяемых земельных участков были внесены в связи с изменением проектных решений, в результате чего возникла необходимость образования новых земельных участков и установления дополнительных сервитутов.

Внесенные изменения представлены в Разделе 1 «Проект межевания территории. Графическая часть» и Разделе 2 «Проект межевания территории. Текстовая часть» (Таблица 6).

### 2.2.2 Изменение перечня образуемых земельных участков, в т.ч. возможных способов их образования, и сведений о площади таких земельных участков в случае, если площадь земельного участка, полученная в результате проведения кадастровых работ, отличается от площади земельного участка, указанной в утвержденном проекте межевания территории, более чем на десять процентов

Изменения в перечень образуемых земельных участков были внесены в связи с изменением проектных решений, в результате чего возникла необходимость образования новых земельных участков.

Кроме того, изменения в перечень образуемых земельных участков были внесены в связи с постановкой на кадастровый учет земельных участков, предусмотренных к образованию утвержденной ДПТ.

Внесенные изменения представлены в Разделе 2 «Проект межевания территории. Текстовая часть», а также в п.1 «Графическая часть» настоящего Тома.

### 2.2.3 Изменение сведений о границах территории, в отношении которой утвержден проект межевания

Изменения сведений о границах территории, в отношении которой утвержден проект межевания, были внесены в связи с изменением местоположения границ образуемых и изменяемых земельных участков, а также сервитутов/публичных сервитутов подлежащих установлению.

Инва. № подл.	Подп. и дата	Взам. инв. №

						1/34ЦУКС/0640/ПИР/СГТП/ИРД-ППМТ1-6-ПЗ	Лист
Изм.	Кол.уч	Лист	№ док	Подп.	Дата		11

Внесенные изменения представлены в Разделе 2 «Проект межевания территории. Текстовая часть», а также в п.1 «Графическая часть» настоящего Тома.

2.2.4 Исправление технических ошибок (описок, опечаток)

Внесение изменений в Материалы по обоснованию проекта межевания территории осуществляются с целью взаимоувязки и пояснения предоставляемых в Основной части проекта межевания территории сведений.

Инва. № подл.	Подп. и дата	Взам. инв. №

Изм.	Кол.уч	Лист	№ док	Подп.	Дата

1/34ЦУКС/0640/ПИР/СГТП/ИРД-ППМТ1-6-ПЗ

### 3 ПРИЛОЖЕНИЯ

Инв. № подл.	Подп. и дата	Взам. инв. №

Изм.	Кол. уч.	Лист	№ док.	Подп.	Дата

1/34ЦУКС/0640/ПИР/СГТП/ИРД-ППМТ1-6-ПЗ



МИНИСТЕРСТВО ТРАНСПОРТА РОССИЙСКОЙ ФЕДЕРАЦИИ

ФЕДЕРАЛЬНОЕ АГЕНТСТВО ЖЕЛЕЗНОДОРОЖНОГО ТРАНСПОРТА  
(РОСЖЕЛДОР)

### РАСПОРЯЖЕНИЕ

17 сентября 2019

Москва

№

ВЧ-143р

**Об утверждении документации по планировке территории (проект планировки территории и проект межевания территории) для объекта «Реконструкция разводного моста через реку Преголь на участке Калининград-Советск Калининградской железной дороги»**

В соответствии со статьей 45 Градостроительного кодекса Российской Федерации, постановлением Правительства Российской Федерации от 26 июля 2017 г. № 884 «Об утверждении Правил подготовки документации по планировке территории, подготовка которой осуществляется на основании решений уполномоченных федеральных органов исполнительной власти, и принятия уполномоченными федеральными органами исполнительной власти решений об утверждении документации по планировке территории для размещения объектов федерального значения и иных объектов капитального строительства, размещение которых планируется на территориях двух и более субъектов Российской Федерации», пунктом 5.3.17 Положения о Федеральном агентстве железнодорожного транспорта, утвержденного постановлением Правительства Российской Федерации от 30 июля 2004 г. № 397, на основании обращения Группы заказчика по строительству и реконструкции интермодальных транспортно-пересадочных узлов Дирекции по комплексной реконструкции железных дорог и строительству объектов железнодорожного транспорта – филиала ОАО «РЖД» (далее – ДКРС-Москва ОАО «РЖД») от 12 августа 2019 г. № исх-9449/ДКРС МСК:

1. Утвердить прилагаемую документацию по планировке территории (проект планировки территории и проект межевания территории) для объекта «Реконструкция разводного моста через реку Преголь на участке Калининград-Советск Калининградской железной дороги» (далее – Документация по планировке территории).

2. Управлению учебных заведений и правового обеспечения Федерального агентства железнодорожного транспорта направить письменное уведомление в ДКРС-Москва ОАО «РЖД» об утверждении Документации по планировке территории.



3. Управлению учебных заведений и правового обеспечения Федерального агентства железнодорожного транспорта направить в муниципальное образование городской округ «Город Калининград» утвержденную Документацию по планировке территории, а также выполнить комплекс мероприятий, связанных с принятием решения об утверждении Документации по планировке территории, в порядке, установленном законодательством Российской Федерации.

4. Контроль над исполнением настоящего распоряжения оставляю за собой.

Руководитель

Верно:

В.Ю.Чепец





**ФИЛИАЛ ОАО «РЖД»  
ДИРЕКЦИЯ ПО КОМПЛЕКСНОЙ  
РЕКОНСТРУКЦИИ ЖЕЛЕЗНЫХ  
ДОРОГ И СТРОИТЕЛЬСТВУ ОБЪЕКТОВ  
ЖЕЛЕЗНОДОРОЖНОГО ТРАНСПОРТА**

**РАСПОРЯЖЕНИЕ**

*30 ноября 2021 г. № ДМС-279/р*

**О подготовке изменений в документацию по планировке территории  
(проект планировки территории и проект межевания территории)  
для размещения объекта «Реконструкция разводного моста через реку  
Преголь на участке Калининград – Советск Калининградской железной  
дороги»**

В соответствии с частями 1.1 и 1.2 статьи 45 Градостроительного кодекса Российской Федерации, постановлением Правительства Российской Федерации от 01.10.2020 № 1591 «Об утверждении Правил внесения изменений в документацию по планировке территории, указанную в части 18 статьи 45 Градостроительного кодекса Российской Федерации, отмены такой документации или ее отдельных частей, признания отдельных частей такой документации не подлежащими применению и о внесении изменений в Правила подготовки документации по планировке территории, подготовка которой осуществляется на основании решений уполномоченных федеральных органов исполнительной власти, и принятия уполномоченными федеральными органами исполнительной власти решений об утверждении документации по планировке территории для размещения объектов федерального значения и иных объектов капитального строительства, размещение которых планируется на территориях 2 и более субъектов Российской Федерации» и распоряжением ОАО «РЖД» от 28.04.2017 № 839/р «О принятии решений, связанных с подготовкой документации по планировке территории для строительства (реконструкции) объектов инвестиционной программы ОАО «РЖД»:

1. Принять решение о подготовке изменений в документацию по планировке территории (проект планировки территории и проект межевания территории) для размещения объекта «Реконструкция разводного моста через реку Преголь на участке Калининград – Советск Калининградской железной

дороги», утвержденную распоряжением Федерального агентства железнодорожного транспорта от 17.09.2019 № ВЧ-143-р.

2. Утвердить задание на внесение изменений в документацию по планировке территории (проект планировки территории и проект межевания территории) для размещения объекта «Реконструкция разводного моста через реку Преголь на участке Калининград – Советск Калининградской железной дороги».

3. Начальнику ДКРС-Санкт-Петербург ОАО «РЖД» Богданову Д.В. в течение десяти дней со дня подписания настоящего распоряжения обеспечить направление уведомления о принятом решении главе поселения, главе городского округа, применительно к территориям которых принято данное решение.





4. Контроль за исполнением настоящего распоряжения возложить на начальника правовой службы ДКРС ОАО «РЖД» Заведееву Л.Е.

Начальник



В.А.Фоминых

Визовая сторона распоряжения ДКРС ОАО «РЖД» от 30 ноября 2021 г. № ДКРС-2199  
 О подготовке изменений в документацию по планировке территории (проект планировки территории и проект межевания территории) для размещения объекта «Реконструкция разводного моста через реку Преголь на участке Калининград-Советск Калининградской железной дороги»

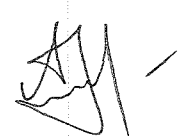
№ п/п	Должность	И.О.Фамилия	Замечания	Подпись, дата
1	Заместитель начальника дирекции (по земельно-имущественным и правовым вопросам)	С.Н.Алексеев		
2	Начальник правовой службы	Л.Е.Заведеева	- 4 -	
3	Начальник отдела подготовки строительства и регистрации имущества правовой службы	А.В.Коротун	- 11 -	
4	Начальник отдела документационного обеспечения	Т.Г.Мухина		 26.11.
5	Инженер I категории отдела подготовки строительства и регистрации имущества правовой службы (исполнитель)	А.Л.Урманчиев		

УТВЕРЖДЕНО  
распоряжением Дирекции  
по комплексной реконструкции  
железных дорог и строительству  
объектов железнодорожного  
транспорта ОАО «РЖД»

от 30.09.2019 г. № ДММ-179/р

### ЗАДАНИЕ

**на внесение изменений в документацию по планировке территории  
(проект планировки территории и проект межевания территории)  
для размещения объекта «Реконструкция разводного моста через реку  
Преголь на участке Калининград-Советск Калининградской железной  
дороги»**

№ п/п	Наименование позиции	Содержание
1.	Наименование документации по планировке территории, в отношении которой принято решение о внесении изменений	Документация по планировке территории: проект планировки территории и (или) проект межевания территории, утвержденный Росжелдором № ВЧ-143-р от 17.09.2019
2.	Инициатор внесения изменений в документацию по планировке территории	Дирекция по комплексной реконструкции железных дорог и строительству объектов железнодорожного транспорта – филиал ОАО «РЖД» (ДКРС ОАО «РЖД»)
3.	Источник финансирования работ по внесению изменений в документацию по планировке территории	Инвестиционный бюджет ОАО «РЖД»
4.	Населенные пункты, поселения, городские округа, муниципальные районы, субъекты Российской Федерации, в отношении территорий которых изменяется документация по планировке территории	Местоположение: Калининградская область, г. Калининград
5.	Состав документации по	Внесение изменений в основную часть проекта

<p>планировке территории, в отношении которой принято решение о внесении изменений</p>		<p>планировки территории осуществляется в целях: изменения границ зон планируемого размещения объектов капитального строительства.</p> <p>Внести следующие изменения в основную часть проекта планировки территории:</p> <p>раздел 1 «Проект планировки территории. Графическая часть»;</p> <p>раздел 2 «Положение о размещении линейных объектов»;</p> <p>раздел 3 «Материалы по обоснованию проекта планировки территории. Графическая часть»;</p> <p>раздел 4 «Материалы по обоснованию проекта планировки территории. Пояснительная записка»</p> <p>Внесение изменений в основную часть проекта межевания территории осуществляется в целях: (указываются цели из нижеуказанного перечня):</p> <p>изменения местоположения границ образуемых и изменяемых земельных участков;</p> <p>изменения перечня образуемых земельных участков, в том числе возможных способов их образования, и сведений о площади таких земельных участков в случае, если площадь земельного участка, полученная в результате выполнения кадастровых работ, отличается от площади земельного участка, указанной в утвержденном проекте межевания территории, более чем на 10 процентов;</p> <p>изменения сведений о границах территории, в отношении которой утвержден проект межевания, содержащих перечень координат характерных точек этих границ в системе координат, используемой для ведения Единого государственного реестра недвижимости.</p> <p>Внести следующие изменения в основную часть проекта межевания территории:</p> <p>«Проект межевания территории. Основная часть»</p> <p>«Проект межевания территории. Материалы по обоснованию»</p>
		<p>Обоснование изменений в документацию по планировке территории, представляются в виде графической части и пояснительной записки.</p> <p>Изменения в документацию по планировке территории должны быть подтверждены материалами и результатами инженерных изысканий, используемых при подготовке таких изменений.</p> <p>Подлежат передаче Заказчику:</p> <p>изменения в документацию по планировке территории;</p> <p>обоснование изменений в документацию по планировке территории, представляемые в виде графической части и пояснительной записки;</p> <p>материалы и результаты инженерных изысканий,</p>

		<p>используемые при подготовке изменений в документацию по планировке территории;</p> <p>уведомления согласующих органов, владельцев автомобильных дорог, подтверждающие согласование изменений в документацию по планировке территории в случае, если согласование таких изменений является обязательным в соответствии с законодательством Российской Федерации;</p> <p>иные документы, необходимые и достаточные для принятия решения уполномоченным органом власти об утверждении изменений в документацию по планировке территории.</p>
6	<p>Требования к согласованию изменений в документацию по планировке территории</p>	<p>Разработчик изменений в документацию по планировке территории обеспечивает ее согласование и утверждение в порядке, предусмотренном статьей 45 Градостроительного кодекса Российской Федерации, включая, но не ограничиваясь:</p> <p>направление на согласование в органы государственной власти, органы местного самоуправления, главе поселения, городского округа, владельцам автомобильных дорог, указанным в постановлении Правительства Российской Федерации от 26.07.2017 № 884, и владельцами других инженерных коммуникаций;</p> <p>обеспечение получения согласований изменений в документацию по планировке территории;</p> <p>обеспечение разрешения разногласий по вопросам согласования изменений в документацию по планировке территории;</p> <p>обеспечение утверждения изменений в документацию по планировке территории в уполномоченном органе.</p> <p>В случае внесения изменений в проект планировки территории, предусматривающий строительство, реконструкцию линейного объекта, в части изменения, связанного с увеличением или уменьшением не более чем на десять процентов площади зоны планируемого размещения линейного объекта и (или) иного объекта капитального строительства, входящего в состав линейного объекта, в связи с необходимостью уточнения границ зон планируемого размещения указанных объектов, не требуется направление изменений на согласование при условии, что внесение изменений не повлияет на предусмотренные проектом планировки территории планировочные решения, а также не приведет к необходимости изъятия земельных участков и (или) расположенных на них объектов недвижимого имущества для государственных или муниципальных нужд.</p> <p>Разработчик без дополнительной оплаты участвует: при рассмотрении изменений документации по планировке территории Заказчиком в установленном</p>

		<p>порядке;</p> <p>при сборе дополнительных исходных данных, согласовании и получении технических условий, включая дополнительных;</p> <p>при защите изменений документации по планировке территории в органах государственной, вневедомственной и ведомственной экспертизы;</p> <p>корректирует подготовленные изменения в документацию по планировке территории по результатам рассмотрения у Заказчика и замечаниям со стороны лиц, уполномоченных на согласование, проведение экспертизы и утверждение таких изменений;</p> <p>предоставлять пояснения, документы и обоснования по требованию экспертизы;</p> <p>предоставлять заказчику по его требованию информацию о ходе выполнения работ по изменению документации по планировке территории по форме, в объеме и в сроки, содержащихся в требованиях заказчика.</p>
7	Необходимость предоставления изменений в проектную документацию на государственную экспертизу	Предоставления изменений в проектную документацию на государственную экспертизу не требуется
8	Требования по обеспечению взаимосвязки с другими проектами	Взаимоувязка изменений в документацию по планировке территории с другими проектами не требуется
		Изменения в документацию по планировке территории и иные документы, предусмотренные Договором, должны соответствовать на момент их передачи требованиям законодательства Российской Федерации и субъектов Российской Федерации, на территории которого планируется размещение (реконструкция) объекта.
9	Требования к оформлению и количеству экземпляров изменений в документацию по планировке территории (в том числе в электронном виде), передаваемой заказчику	<p>Согласованные в установленном порядке изменения в документацию по планировке территории передаются заказчику в одном экземпляре на бумажном носителе и на электронном носителе:</p> <p>формат текстовых файлов PDF, DOC, DOCX, TXT, RTF, XLS, XLSX, ODF, XML;</p> <p>материалы, содержащие пространственные (картографические) данные, передаются в форматах векторной и (или) растровой модели;</p> <p>растровые модели представляются в форматах TIFF, JPEG или PDF вместе с файлом о географической информации в форматах MID/MIF, TAB, SHP, SXF, IDF, QGS;</p> <p>векторная модель представляется в форматах DWG,</p>



		<p>XML, GML, MID/MIF, TAB, SHP, IDF, QGS, SXF вместе с файлами описания RSC.</p> <p>В Росжелдор документация по планировке территории предоставляется в бумажном виде в 2 экз. и на электронном носителе DVD-RW/CD-RW в 5 экз. (бумажная и электронная версия должны быть абсолютно идентичны, электронная версия должна быть структурирована в соответствии с бумажным носителем). В электронном виде документация заверяется электронно-цифровой подписью.</p> <p>Дополнительно на электронном носителе DVD-RW/CD-RW в количестве экземпляров, равном количеству поселений, городских округов, в отношении территорий которых осуществлялась подготовка документации по планировке территории, и городских округов, муниципальных районов, осуществляющих ведение информационных систем обеспечения градостроительной деятельности, в которых такая документация подлежит размещению.</p>
--	--	---

Заместитель начальника по земельно-имущественным  
и правовым вопросам  
ДКРС – Санкт-Петербург ОАО «РЖД»



Е.А.Кабаков

Начальник отдела подготовки строительства  
и регистрации имущества  
ДКРС – Санкт-Петербург ОАО «РЖД»



Д.А.Воронин

Начальник правовой службы ДКРС ОАО «РЖД»



Л.Е.Заведеева

Начальник отдела подготовки строительства  
и регистрации имущества правовой службы  
ДКРС ОАО «РЖД»



А.В.Коротун